

Reinecker HSK50 // Schaft $\varnothing 20$ mm // RS $\varnothing 35$ mm

Passend auf Reinecker Werkzeugschleifmaschinen für Ringsatz $\varnothing 35$ mm

SSA HSK50 // $\varnothing 20$ mm // RS $\varnothing 35$ mm

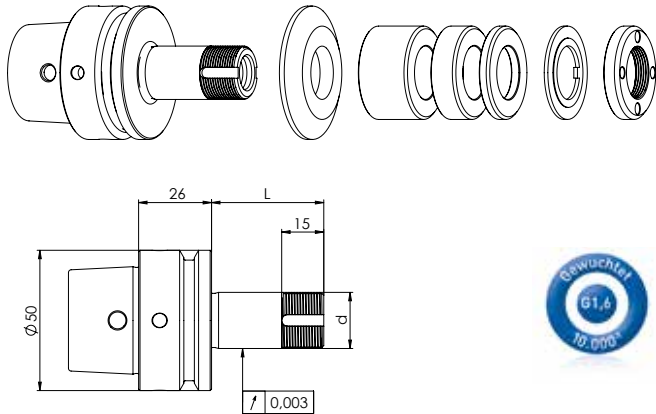

Lieferung bestückt:

Reduzierscheibe, Ringsatz $\varnothing 35$ mm, Sicherungsblech und Spannmutter

Ringsatz $\varnothing 35$ mm

Best.-Nr.	HSK	d	L	B 20	B 10	B 4
300072512	HSK50	20	40	-	1	3
300072522	HSK50	20	60	1	1	3
300072532	HSK50	20	85	2	1	4
300072542	HSK50	20	110	3	2	3
300072552	HSK50	20	25	-	-	2
300072562	HSK50	20	50	-	2	3
300072572	HSK50	20	75	2	1	2

SSA HSK50 // $\varnothing 20$ mm // ohne RS

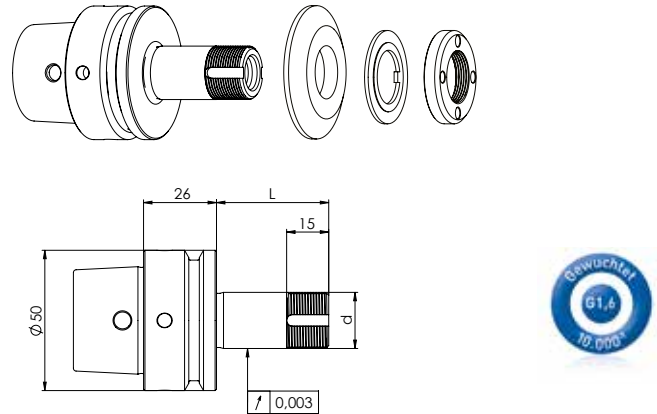

Lieferung bestückt:

Reduzierscheibe, Sicherungsblech und Spannmutter

Best.-Nr.	HSK	d	L
300072511	HSK50	20	40
300072521	HSK50	20	60
300072531	HSK50	20	85
300072541	HSK50	20	110
300072551	HSK50	20	25
300072561	HSK50	20	50
300072571	HSK50	20	75

Zubehör Reinecker Schleifscheibenaufnahme SSA HSK50 // $\varnothing 20$ mm // Ringsatz $\varnothing 35$ mm

Best.-Nr.	Bezeichnung	
350050010	Montagevorrichtung Universal $\varnothing 50$	
350040010	Spannmutterschlüssel TK27 für $\varnothing 20$	
350040011	Spannmutterschlüssel TK27 für $\varnothing 20$	
350040040	*Spannmutterschlüssel TK29 für $\varnothing 20$ für Spannmutter mit Wuchtmöglichk.	
350040041	*Spannmutterschlüssel TK29 für $\varnothing 20$	
350020081	*Wuchtgewichtepaar für Spannmutter $\varnothing 35$ // 40gmm	

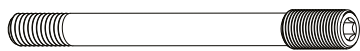

Best.-Nr.	Bezeichnung
250000253	Spannschraube Reinecker L40 - $\varnothing 12$ x 116
250000254	Spannschraube Reinecker L60 - $\varnothing 12$ x 136
250000255	Spannschraube Reinecker L85 - $\varnothing 12$ x 161
250000256	Spannschraube Reinecker L110 - $\varnothing 12$ x 186

Best.-Nr.	Bezeichnung	
350012020	Distanzring $\varnothing 35$ x $\varnothing 20$ x 20	
350012010	Distanzring $\varnothing 35$ x $\varnothing 20$ x 10	
350012004	Distanzring $\varnothing 35$ x $\varnothing 20$ x 4	
350015001	Reduzierscheibe $\varnothing 50$ x $\varnothing 35$ x $\varnothing 20$ x 6	
350030020	Sicherungsblech $\varnothing 35$ x $\varnothing 20$ x 2	
350020030	Spannmutter $\varnothing 35$ x 6 M20 x 1 TK27	
350020080	*Spannmutter mit Wuchtmöglichkeit $\varnothing 35$ x $\varnothing 40$ x 8 x M20 x 1 TK29	
350015005	Stützscheibe $\varnothing 35$ x $\varnothing 60$ x $\varnothing 20$ x 6	

*zusammengehörige Artikel

Reinecker HSK50 // Schaft $\varnothing 20$ mm // RS $\varnothing 50$ mm

Passend auf Reinecker Werkzeugschleifmaschinen für Ringsatz $\varnothing 50$ mm

SSA HSK50 // $\varnothing 20$ mm // RS $\varnothing 50$ mm

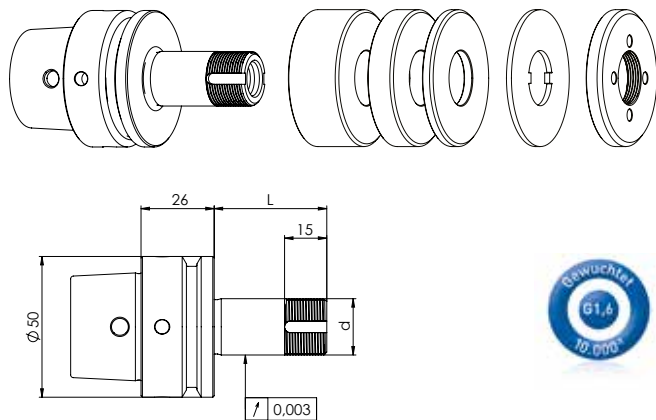

Lieferung bestückt:
Ringsatz $\varnothing 50$ mm, Sicherungsblech und Spannmutter

SSA HSK50 // $\varnothing 20$ mm // ohne RS

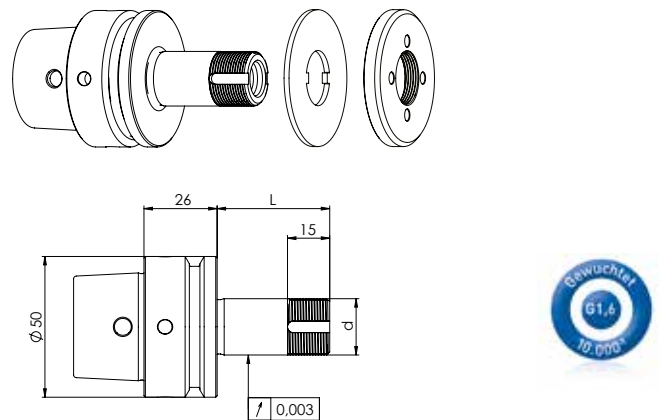

Lieferung bestückt:
Sicherungsblech und Spannmutter

Ringsatz $\varnothing 50$ mm

Best.-Nr.	HSK	d	L	B 20	B 10	B 4
300072012	HSK50	20	40	-	1	4
300072022	HSK50	20	60	1	1	4
300072032	HSK50	20	85	2	2	3
300072042	HSK50	20	110	3	2	4
300072052	HSK50	20	25	-	-	3
300072062	HSK50	20	50	1	1	2
300072072	HSK50	20	75	2	1	3

Best.-Nr.	HSK	d	L
300072011	HSK50	20	40
300072021	HSK50	20	60
300072031	HSK50	20	85
300072041	HSK50	20	110
300072051	HSK50	20	25
300072061	HSK50	20	50
300072071	HSK50	20	75

Zubehör Reinecker Schleifscheibenaufnahme SSA HSK50 // $\varnothing 20$ mm // Ringsatz $\varnothing 50$ mm

Best.-Nr.	Bezeichnung	
350050010	Montagevorrichtung Universal $\varnothing 50$	
350040010	Spannmutterschlüssel TK27 für $\varnothing 20$	
350040011	Spannmutterschlüssel TK27 für $\varnothing 20$	
350020021	*Wuchtgewichtepaar für Spannmutter $\varnothing 50$ // 100gmm	

Best.-Nr.	Bezeichnung	
350011020	Distanzring $\varnothing 50 \times \varnothing 20 \times 20$	
350011010	Distanzring $\varnothing 50 \times \varnothing 20 \times 10$	
350011004	Distanzring $\varnothing 50 \times \varnothing 20 \times 4$	
350015003	Stützscheibe $\varnothing 50 \times \varnothing 75 \times \varnothing 20 \times 6$	
350030010	Sicherungsblech $\varnothing 50 \times \varnothing 20 \times 2$	
350020060	Spannmutter $\varnothing 50 \times 6 \times M20 \times 1$ TK27	
350020020	*Spannmutter mit Wuchtmöglichkeit $\varnothing 50 \times 8,5 M20 \times 1,0$ TK27	

Best.-Nr.	Bezeichnung
250000253	Spannschraube Reinecker L40 - $\varnothing 12 \times 116$
250000254	Spannschraube Reinecker L60 - $\varnothing 12 \times 136$
250000255	Spannschraube Reinecker L85 - $\varnothing 12 \times 161$
250000256	Spannschraube Reinecker L110 - $\varnothing 12 \times 186$

Reinecker HSK50 // Schaft $\varnothing 31,75$ mm (1¼) // RS $\varnothing 60$ mm

Passend auf Reinecker Werkzeugschleifmaschinen für Ringsatz $\varnothing 60$ mm

SSA HSK50 // $\varnothing 31,75$ mm (1¼) // RS $\varnothing 60$ mm

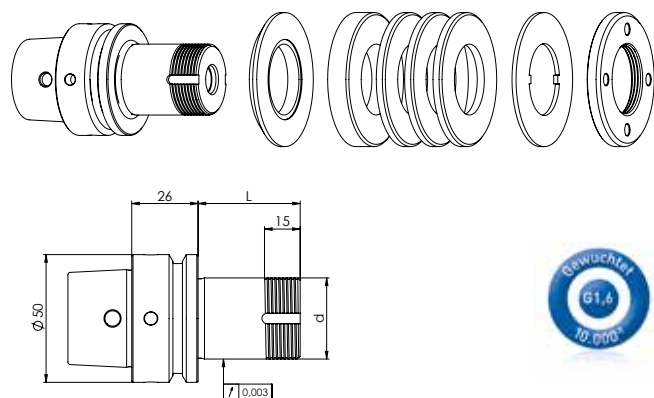

Lieferung bestückt:
mit Ringsatz $\varnothing 60$ mm, Sicherungsblech und Spannmutter

Best.-Nr.	HSK	d	L	Ringsatz $\varnothing 60$ mm		
				B 20	B 10	B 4
300072112	HSK50	31,75	40	-	2	3
300072122	HSK50	31,75	60	1	2	3
300072132	HSK50	31,75	85	2	2	4
300072142	HSK50	31,75	100	3	2	3

SSA HSK50 // $\varnothing 31,75$ mm (1¼) // ohne Ringsatz

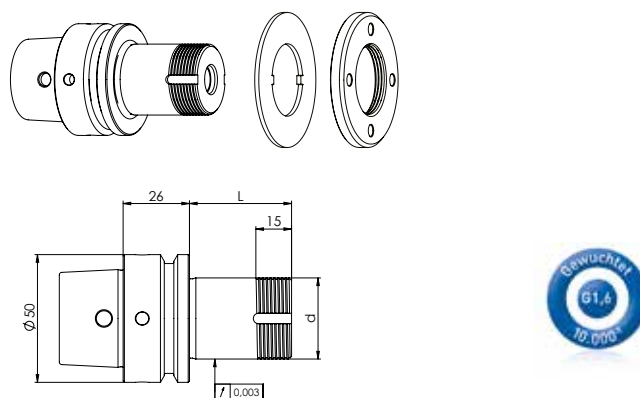

Lieferung bestückt:
mit Sicherungsblech und Spannmutter

Best.-Nr.	HSK	d	L
300072111	HSK50	31,75	40
300072121	HSK50	31,75	60
300072131	HSK50	31,75	85
300072141	HSK50	31,75	100

Zubehör Reinecker Schleifscheibenaufnahme HSK50 // Schaft $\varnothing 31,75$ mm (1¼) // Ringsatz $\varnothing 60$ mm

Best.-Nr.	Bezeichnung	
350050010	Universal Montagevorrichtung $\varnothing 50$	
350040030	*Spannmutterschlüssel TK39 für Spannmutter mit Wuchtmöglichk.	
350040020	Spannmutterschlüssel TK45 für $\varnothing 32$	
350020023	*Wuchtgewichtepaar für Spannmutter $\varnothing 60$ // 200gmm	

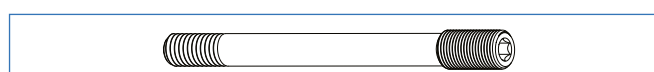

Best.-Nr.	Bezeichnung
250000253	Spanschraube Reinecker L40 - $\varnothing 12$ x 116
250000254	Spanschraube Reinecker L60 - $\varnothing 12$ x 136
250000255	Spanschraube Reinecker L85 - $\varnothing 12$ x 161
250000256	Spanschraube Reinecker L110 - $\varnothing 12$ x 186

Best.-Nr.	Bezeichnung	
350011420	Distanzring $\varnothing 60$ x $\varnothing 31,75$ x 20	
350011410	Distanzring $\varnothing 60$ x $\varnothing 31,75$ x 10	
350011404	Distanzring $\varnothing 60$ x $\varnothing 31,75$ x 4	
350015009	Stützscheibe	
350030060	Sicherungsblech $\varnothing 60$ x $\varnothing 32$ x 1,8	
350020066	Spannmutter $\varnothing 60$ x 6 x M32 x 1,5 TK45	
350020022	*Spannmutter mit Wuchtmöglichkeit $\varnothing 60$ x 9 M32 x 1,5 TK39	

*zusammengehörige Artikel